

Energizer®



**DRAADLOZE
PRUNNER
EZ20VST35C-2B2A
GEBRUIKERSHANDL
EIDING**

LET OP: Lees deze handleiding voordat u deze machine gebruikt!

Energizer®

©2022 Energizer. Energizer and certain graphic designs are trademarks of Energizer Brands, LLC and related subsidiaries and are used under license by Builder SAS. All other brand names are trademarks of their respective owners. Neither Builder SAS nor Energizer Brands, LLC is affiliated with the respective owners of their trademarks.

Laten we beginnen.

Je bent opgewonden om op te starten, dus we houden het kort.

INHOUD

1. VEILIGHEIDSINSTRUCTIES	5
2. UW PRODUCT	11
3. OPERATIE	12
4. ONDERHOUD EN OPSLAG	15
5. TECHNISCHE DETAILS	17
6. DISPOSAL	17
7. VERKLARING VAN OVEREENSTEMMING	18
8. GARANTIE	19
9. PRODUCTSTORING	20
10. UITSLUITING VAN GARANTIE	21

1. VEILIGHEIDSIINSTRUCTIES

1.1 ALGEMENE VEILIGHEIDSWAARSCHUWINGEN VOOR ELEKTRISCH GEREEDSCHAP

⚠ WAARSCHUWING! Lees alle veiligheidswaarschuwingen, instructies, illustraties en specificaties die bij dit elektrische apparaat worden geleverd. *Het niet opvolgen van alle onderstaande instructies kan leiden tot elektrische schokken, brand en/of ernstig letsel.*

Bewaar alle waarschuwingen en instructies voor toekomstig gebruik.

De term "elektrisch gereedschap" in de waarschuwingen verwijst naar uw elektrisch gereedschap met snoer of accu.

1) Veiligheid op de werkplek

- a) **Houd de werkplek schoon en goed verlicht.** *Rommelige of donkere plekken nodigen uit tot ongelukken.*
- b) **Gebruik elektrisch gereedschap niet in een explosieve omgeving, zoals in de aanwezigheid van brandbare vloeistoffen, gassen of stof.** *Elektrisch gereedschap veroorzaakt vonken die stof of dampen kunnen doen ontbranden.*
- c) **Houd kinderen en omstanders uit de buurt als u een elektrisch apparaat bedient.** *Door afleiding kunt u de controle verliezen.*

2) Elektrische veiligheid

- a) **Stekkers van elektrisch gereedschap moeten bij het stopcontact passen. Wijzig nooit iets aan de stekker. Gebruik geen adapterstekkers voor geaard elektrisch gereedschap.** *Ongewijzigde stekkers en passende stopcontacten verminderen het risico van elektrische schokken.*
- b) **Vermijd lichaamscontact met geaarde oppervlakken, zoals leidingen, radiatoren, fornuizen en koelkasten.** *Er bestaat een verhoogd risico op elektrische schokken als uw lichaam geaard is.*
- c) **Stel elektrisch gereedschap niet bloot aan regen of natte omstandigheden. Als er water in een elektrisch apparaat komt, neemt het risico van een elektrische schok toe.**
- d) **Misbruik het snoer niet. Gebruik het snoer nooit om het elektrische gereedschap te dragen, te trekken of los te koppelen. Houd het snoer uit de buurt van hitte, olie, scherpe randen of bewegende delen.** *Beschadigde of verwarde snoeren verhogen het risico op elektrische schokken.*
- e) **Als u een elektrisch apparaat buitenshuis gebruikt, gebruik dan een verlengsnoer dat geschikt is voor gebruik buitenshuis.** *Het gebruik van een snoer dat geschikt is voor gebruik buitenshuis vermindert het risico van elektrische schokken.*
- f) **Als het gebruik van een elektrisch gereedschap in een vochtige omgeving onvermijdelijk is, gebruik dan een met een aardlekschakelaar (RCD) beveiligde voeding.** *Het gebruik van een RCD vermindert het risico van elektrische schokken.*

3) Persoonlijke veiligheid

- a) **Blijf alert, let op wat u doet en gebruik uw gezond verstand wanneer u een elektrisch gereedschap bedient. Gebruik geen elektrisch gereedschap als u moe bent of onder invloed van drugs, alcohol of medicijnen.** *Een moment van onoplettendheid tijdens het bedienen van elektrisch gereedschap kan leiden tot ernstig persoonlijk letsel.*
- b) **Gebruik persoonlijke beschermingsmiddelen. Draag altijd oogbescherming.** *Beschermende uitrusting zoals een stofmasker, veiligheidsschoenen met antislipzool, een veiligheidshelm of gehoorbescherming die in de juiste omstandigheden wordt gebruikt, zal*

persoonlijk letsel verminderen.

- c) Voorkom onbedoeld starten. Zorg dat de schakelaar in de uit-stand staat voordat u het apparaat op de stroombron en/of accu aansluit, oppakt of draagt. Het dragen van elektrisch gereedschap met uw vinger op de schakelaar of het onder spanning zetten van elektrisch gereedschap met de schakelaar aan nodigt uit tot ongelukken.**
- d) Verwijder een eventuele stelsleutel of sleutel voordat u het elektrische apparaat aanzet. Een sleutel of een sleutel**

die aan een draaiend deel van het elektrische gereedschap blijft hangen, kan persoonlijk letsel tot gevolg hebben.

- e) **Ga niet te ver. Blijf altijd goed staan en in evenwicht. Zo kunt u het elektrische gereedschap in onverwachte situaties beter onder controle houden.**
- f) **Kleed u naar behoren. Draag geen losse kleding of sieraden. Houd uw haar en kleding uit de buurt van bewegende delen. Losse kleding, juwelen of lang haar kunnen in bewegende delen verstrikt raken.**
- g) **Als er voorzieningen aanwezig zijn voor de aansluiting van voorzieningen voor stofafzuiging en -opvang, zorg er dan voor dat deze worden aangesloten en correct worden gebruikt. Het gebruik van stofopvang kan stofgerelateerde gevaren verminderen.**
- h) **Zorg ervoor dat u niet zelfgenoegzaam wordt en de veiligheidsbeginselen van gereedschap negeert door vertrouwd te raken met het veelvuldig gebruik van gereedschap. Een onzorgvuldige handeling kan binnen een fractie van een seconde ernstig letsel veroorzaken.**

4) Gebruik en onderhoud van elektrisch gereedschap

- a) **Forceer het elektrische gereedschap niet. Gebruik het juiste elektrische gereedschap voor uw toepassing. Het juiste elektrische gereedschap zal het werk beter en veiliger doen op de snelheid waarvoor het is ontworpen.**
- b) **Gebruik het elektrische gereedschap niet als de schakelaar het niet in- en uitschakelt. Elk elektrisch apparaat dat niet met de schakelaar kan worden bediend, is gevaarlijk en moet worden gerepareerd.**
- c) **Haal de stekker uit het stopcontact en/of verwijder de accu, indien afneembaar, uit het elektrische apparaat voordat u het apparaat afstelt, accessoires verwisselt of het apparaat opbergt. Dergelijke preventieve veiligheidsmaatregelen verminderen het risico dat het elektrische apparaat per ongeluk wordt gestart.**
- d) **Bewaar ongebruikt elektrisch gereedschap buiten het bereik van kinderen en laat het niet bedienen door personen die niet bekend zijn met het elektrisch gereedschap of deze instructies. Elektrisch gereedschap is gevaarlijk in de handen van ongetrainde gebruikers.**
- e) **Onderhoud elektrisch gereedschap en toebehoren. Controleer op verkeerde uitlijning of vastzitten van bewegende delen, breuk van onderdelen en elke andere omstandigheid die de werking van het elektrische gereedschap kan beïnvloeden. Indien beschadigd, laat het elektrische apparaat repareren voordat u het gebruikt. Veel ongelukken worden veroorzaakt door slecht onderhouden elektrisch gereedschap.**
- f) **Houd snijgereedschap scherp en schoon. Goed onderhouden snijgereedschap met scherpe snijkanten zal minder snel vastlopen en is gemakkelijker te controleren.**
- g) **Gebruik het elektrische gereedschap, de accessoires en de bits enz. volgens deze instructies, rekening houdend met de werkomstandigheden en de uit te voeren werkzaamheden. Gebruik van het motorapparaat voor andere dan de bedoelde werkzaamheden kan leiden tot een gevaarlijke situatie.**
- h) **Houd handgrepen en grijpvlakken droog, schoon en vrij van olie en vet. Gladde handgrepen en grijpvlakken maken het onmogelijk het gereedschap in onverwachte situaties veilig te hanteren en onder controle te houden.**

5) Gebruik en onderhoud van batterijgereedschap

- a) **Laad alleen op met de door de fabrikant gespecificeerde lader. Een lader die geschikt is voor een bepaald type accu kan brandgevaar opleveren wanneer deze wordt gebruikt voor een andere accu.**
- b) **Gebruik elektrisch gereedschap alleen met speciaal daarvoor bestemde accu's. Bij**

gebruik van andere accu's bestaat gevaar voor letsel en brand.

- c) Als de accu niet in gebruik is, houd hem dan uit de buurt van andere metalen voorwerpen, zoals paperclips, munten, sleutels, spijkers, schroeven of andere kleine metalen voorwerpen, die een verbinding kunnen maken tussen de ene en de andere pool. *Het kortsluiten van de accupolen kan brandwonden of brand veroorzaken.***
- d) Onder extreme omstandigheden kan er vloeistof uit de batterij komen; vermijd contact. Als er per ongeluk contact optreedt, spoel dan met water. Als de vloeistof in de ogen komt, zoek dan onmiddellijk medische hulp. *Vloeistof die uit de batterij komt, kan irritatie of brandwonden veroorzaken.***
- e) Gebruik geen batterij of gereedschap dat beschadigd of aangepast is. *Beschadigd of gewijzigd***

accu's kunnen onvoorspelbaar gedrag vertonen met brand, explosie of kans op letsel tot gevolg.

- f) Stel een accu of gereedschap niet bloot aan vuur of een te hoge temperatuur.**
Blootstelling aan vuur of temperatuur boven 130 °C kan een explosie veroorzaken.
- g) Volg alle oplaadinstructies en laad de accu of het gereedschap niet op buiten het in de instructies aangegeven temperatuurbereik.** *Onjuist opladen of opladen bij temperaturen buiten het aangegeven bereik kan de accu beschadigen en het brandgevaar vergroten.*

6) Service

- a) Laat uw elektrische apparaat onderhouden door een gekwalificeerde reparateur die uitsluitend identieke vervangingsonderdelen gebruikt.** *Zo blijft de veiligheid van het elektrische gereedschap gewaarborgd.*
- b) Onderhoud nooit beschadigde accu's.** *Onderhoud aan accu's mag alleen worden uitgevoerd door de fabrikant of erkende onderhoudsbedrijven.*

1.2 SPECIFIEKE VEILIGHEIDSWAARSCHUWINGEN VOOR TUINSNOEIERS

- 1) Houd alle lichaamsdelen uit de buurt van het mes.** *Probeer geen gesneden materiaal te verwijderen of vast te houden wanneer het mes draait. Het mes blijft draaien na het uitschakelen van de schakelaar. Een moment van onoplettendheid bij het gebruik van de snoeischaar kan leiden tot ernstig letsel.*
- 2) Draag de snoeischaar door deze bij de handgreep vast te houden wanneer het mes stilstaat.** *Zorg ervoor dat u de schakelaar niet bedient. Als u de snoeischaar op de juiste manier draagt, vermindert u het risico van onbedoeld gebruik en letsel door het mes.*
- 3) Plaats altijd het deksel op het mes wanneer u de snoeischaar vervoert of opbergt.** *Een correct gebruik van de snoeischaar vermindert het risico op letsel door het mes.*
- 4) Zorg ervoor dat alle schakelaars zijn uitgeschakeld en dat de accu is verwijderd of uitgeschakeld voordat u vastgelopen snoeimateriaal verwijdert of onderhoudswerkzaamheden aan het apparaat uitvoert.** *Onverwachte bediening van de snoeischaar bij het verwijderen van vastgelopen materiaal kan ernstig letsel veroorzaken.*
- 5) Houd de snoeischaar alleen bij de geïsoleerde grijpvlakken vast, omdat het mes in contact kan komen met verborgen bedrading.** *Als het mes in contact komt met een draad die onder spanning staat, kunnen blootliggende metalen onderdelen van het elektrische gereedschap onder spanning komen te staan en kan de gebruiker een elektrische schok krijgen.*
- 6) Houd elektriciteitskabels uit de buurt van het maai gebied.** *Kabels kunnen worden verborgen in heggen en struiken waar ze per ongeluk door het mes kunnen worden doorgesneden.*
- 7) Gebruik de snoeischaar niet bij slecht weer, vooral als er kans is op onweer.** *Dit vermindert het risico om door de bliksem te worden getroffen.*

1.3 AANVULLENDE INSTRUCTIES VOOR TUINSNOEIERS

- 1) Houd het apparaat altijd bij het handvat vast en zorg voor een stevige grip.** *Het verliezen van de controle over het apparaat kan leiden tot persoonlijk letsel.*
- 2) Voor aanvang van de werkzaamheden het werkgebied doorzoeken op verborgen voorwerpen, bijv. draadomheiningen, verborgen leidingen enz.** *Om schade aan het apparaat en zijn onderdelen te voorkomen en het risico van een elektrische schok te vermijden.*
- 3) Zorg ervoor dat het apparaat stevig staat en stabiel geplaatst wordt wanneer u ermee werkt, vooral wanneer u op hellingen werkt.** *Gebruik het apparaat niet als de beoogde*

toepassing het beklimmen van een ladder of het werken op soortgelijke onstabiele ondergronden vereist. Niet te ver reiken. Lopen en dragen van het apparaat is mogelijk, maar gebruik het apparaat niet tijdens het lopen. *Verlies van evenwicht kan leiden tot verlies van controle over het apparaat en ernstig letsel veroorzaken.*

4) Draag de tuinsnoeier altijd aan het handvat en wanneer het mes stilstaat. *Doe altijd de beschermhoes om na het werk.*

- 5) **Draag geschikte werkkleding zoals stevige schoenen met antislipzolen, een stevige lange broek, handschoenen en een veiligheidsbril. Gebruik gehoorbescherming tijdens het gebruik van het apparaat.** *Draag geen losse kleding of sieraden, aangezien deze in bewegende delen verstrikt kunnen raken.*
- 6) **Gebruik het apparaat alleen bij voldoende daglicht of bij goed kunstlicht.** *Gebrek aan licht of slechte verlichting van het werkgebied kan leiden tot ongelukken.*
- 7) **Gebruik het apparaat nooit met een beschadigde beschermhoes of beschermvoorziening.** *Een defecte beschermhoes of beschermvoorziening kan u niet meer beschermen tegen ernstig letsel.*
- 8) **Schakel het apparaat alleen in als uw handen en voeten buiten het bereik van de snij-unit zijn.** *Dit vermindert het risico van letsel aan handen of voeten.*
- 9) **Schakel het apparaat altijd uit en verwijder de batterij uit het apparaat als het volgende het geval is:**
 - *het apparaat onbeheerd wordt achtergelaten*
 - *alvorens een obstructie te verwijderen*
 - *voordat u het apparaat controleert, reinigt of onderhoudt*
 - *na contact met een vreemd voorwerp*
 - *als het apparaat abnormaal begint te trillen*
- 10) **Trillingen kunnen schadelijk zijn voor het menselijk hand-armsysteem.** *Beperk de blootstelling aan trillingen tot een minimum.*
- 11) **Controleer het blad regelmatig op slijtage of schade.**
- 12) **Probeer de beweging van het blad niet te vertragen door tegen het blad te drukken als het apparaat is uitgeschakeld.** *Het mes zou beschadigd kunnen worden of een terugslag kunnen veroorzaken.*
- 13) **Wacht tot het apparaat tot stilstand is gekomen voordat u het neerzet.** *Het blad kan blijven haken, waardoor u de controle over het apparaat verliest.*

1.4 SPECIALE VEILIGHEIDSINSTRUCTIES VOOR GEREEDSCHAP OP BATTERIJEN

- 1) Zorg ervoor dat het gereedschap is uitgeschakeld voordat u de batterij plaatst. Het plaatsen van een batterij in een ingeschakeld apparaat kan leiden tot ongelukken.
- 2) Laad de batterijen alleen binnenshuis op, want de batterijlader is alleen bedoeld voor gebruik binnenshuis. Risico op elektrische schokken.
- 3) Om het gevaar voor elektrische schokken te beperken, dient u de stekker van de batterijlader uit het stopcontact te halen voordat u de lader schoonmaakt.
- 4) Stel de batterij niet langdurig bloot aan sterk zonlicht en laat hem niet op een verwarming staan. Hitte beschadigt de batterij en dit brengt explosiegevaar met zich mee.
- 5) Laat een hete batterij afkoelen voordat u hem oplaadt.
- 6) Maak de batterij niet open en vermijd mechanische schade aan de batterij. Er kan kortsluiting ontstaan en er kunnen dampen vrijkomen die de luchtwegen irriteren. Zorg voor frisse lucht en zoek medische hulp bij ongemak.
- 7) Gebruik geen niet-oplaadbare batterij. Dit kan het apparaat beschadigen.
- 8) Het aanbevolen omgevingstemperatuurbereik voor het laadsysteem tijdens het laden is van 4°C tot 40°C.
- 9) Het aanbevolen omgevingstemperatuurbereik voor de opslag van gereedschap en batterij is van 0°C tot 50°C.
- 10) Het aanbevolen omgevingstemperatuurbereik voor gereedschap en batterij is van -5°C tot 50°C.
- 11) Verwijder de batterij uit het apparaat voordat u het opbergt.

12) Elektrolyt dat uit de cellen lekt, kan schade veroorzaken aan de huid, kleding of andere voorwerpen die eraan worden blootgesteld. Als de elektrolyt in contact komt met de huid of de kleren, was deze dan grondig met schoon water. Als de elektrolyt in de ogen komt, niet in de ogen wrijven, maar onmiddellijk spoelen met veel water.

hoeveelheden schoon water, zoals kraanwater, en raadpleeg onmiddellijk een arts.

- 13) Demonteer of verander de batterij niet, want dat kan kortsluiting veroorzaken tussen de cellen onderling of tussen de cel en de bedrading en schakelt het veiligheidsbeschermingssysteem van de batterij uit. Dit kan leiden tot lekkage van elektrolyt, oververhitting of een cel of batterij, barsten en brand.
- 14) Vermijd toevallige of onbedoelde kortsluiting van een batterij met metalen voorwerpen zoals: draad, gereedschap, halskettingen of haarspelden, die kortsluiting kunnen veroorzaken, wat kan leiden tot overmatige stroomstroming, lekkage van elektrolyt, verhitting van cellen of batterijen, barsten en brand.
- 15) Houd de batterij uit de buurt van vuur of hitte. De isolatiematerialen zullen smelten en de gasafvoeropening en het beveiligingssysteem zullen beschadigd raken, wat lekkage van elektrolyt, barsten en mogelijk brand veroorzaakt.
- 16) Als de batterij niet in contact komt met water of nat wordt, kan hij kortsluiten, oververhit raken, roesten of zijn functies verliezen.
- 17) Stel de batterij niet bloot aan mechanische schokken, bijvoorbeeld door laten vallen, gooien of pletten, waardoor elektrolytlekkage, verhitting van cel en batterij, barsten en brand kunnen ontstaan.
- 18) Vermijd dat de batterij rechtstreeks wordt aangesloten op een elektrische bron, zoals een contactdoos voor een autoaansteker of een autobatterij, omdat dit kan leiden tot een te hoge stroomsterkte bij een hoge spanning en tot lekkage van elektrolyten, oververhitting van een cel of batterij, barsten en brand.

1.5 VEILIGHEIDSINSTRUCTIES VOOR LADER

1) Deze lader kan worden gebruikt door kinderen vanaf 8 jaar.

jaar en ouder en personen met beperkte lichamelijke, zintuiglijke of geestelijke vermogens of met gebrek aan ervaring en kennis, indien zij onder toezicht staan of instructie hebben gekregen over het veilige gebruik van de lader en de daaraan verbonden gevaren begrijpen. Kinderen mogen niet met de lader spelen. Reiniging en gebruikersonderhoud van de lader mogen niet door kinderen zonder toezicht van volwassenen worden uitgevoerd.

2) Als het netsnoer beschadigd is, moet het door de fabrikant, zijn serviceagent of gelijk gekwalificeerde personen worden vervangen om gevaar te voorkomen.













3) Gebruik voor het opladen van de batterij alleen de

meegeleverde oplader.

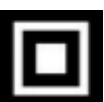
4) Laad nooit niet-oplaadbare batterijen op.

5) Tijdens het opladen moeten de batterijen in een goed geventileerde ruimte worden geplaatst.

1.6 SYMBOLEN

	Voldoet aan de relevante veiligheidsnormen.
 	Om het risico op letsel te beperken, moet de gebruiker deze handleiding lezen en begrijpen voordat hij dit product gebruikt.
	Draag oog- en gehoorbescherming.
	Draag beschermende handschoenen.
	Draag beschermende schoenen.
	Gevaar!
	Niet blootstellen aan regen.
	Gooi oude apparaten niet bij het huisvuil.
	Klasse II, dubbele isolatie (alleen voor lader).
	Stel de batterij niet bloot aan water.
	Verbrand de batterij niet.
	Omgevingstemperatuur van maximaal 40°C, alleen voor de batterij.
	Alleen binnenshuis te gebruiken voor de oplader.
	Recycling.
	Zekering.

2. UW PRODUCT

2.1 PRODUCTOMSCHRIJVING

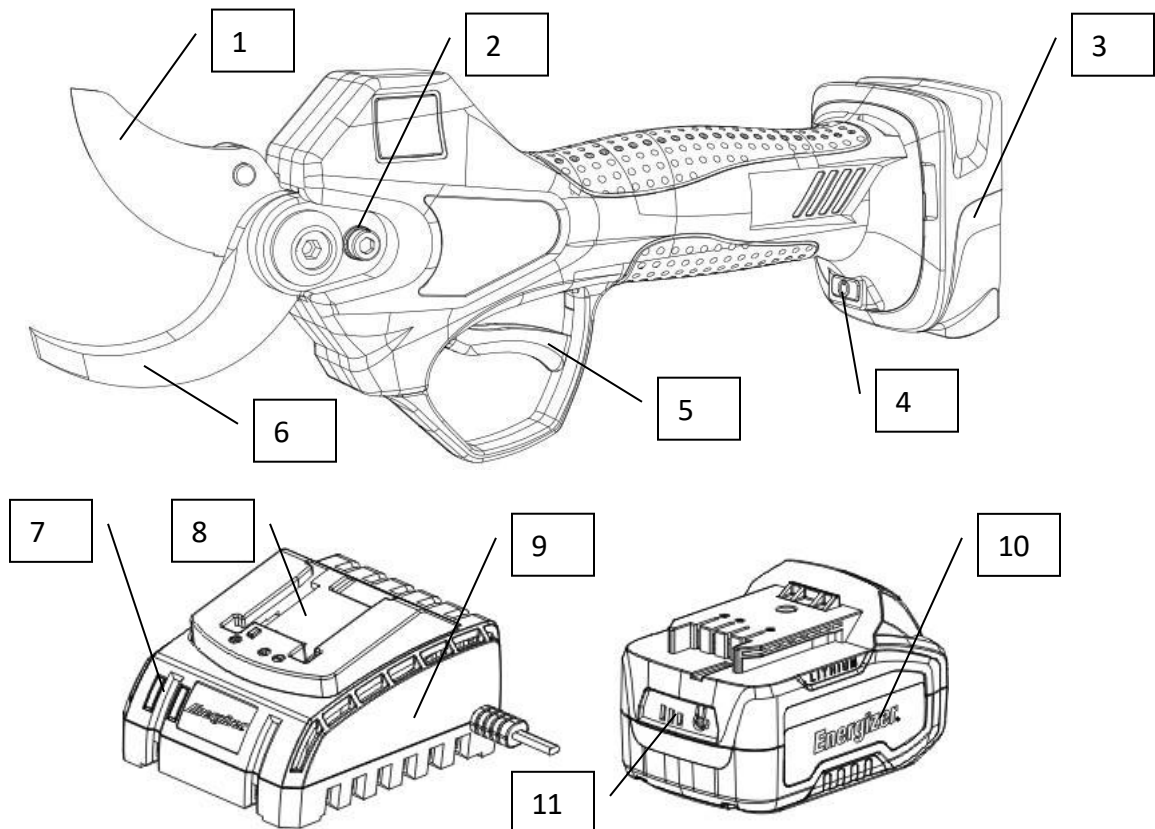

- | | |
|----------------------------------|---|
| 1. Beweegbaar blad | 7. Laad LED licht indicator |
| 2. Aspen | 8. Slot van batterij opladen |
| 3. Interface voor batterijhouder | 9. Lader |
| 4. Stroomschakelaar | 10. Batterij |
| 5. Trekker schakelaar | 11. Indicator van de batterijcapaciteit |
| 6. Vast mes | |

2.2 BEOOGD GEBRUIK

- 1) Gebruik alleen het apparaat:
 - a) Fruitbomen, struiken en hagen snoeien.
 - b) Snijden en inkorten van takken en twijgen tot een dikte van 35 mm (zacht hout; gereduceerde diameter bij gebruik van hard hout) met inachtneming van de technische gegevens. Het apparaat is geschikt voor particulier en commercieel gebruik.
- 2) Wij adviseren het elektrische gereedschap te gebruiken met originele accessoires.
- 3) Dit apparaat is niet geschikt voor grootschalig gazononderhoud of voor het maaien van grote takken (zie hoofdstuk Technische gegevens).
- 4) Het apparaat is niet geschikt voor het snijden van metalen, draad, staaldraad, steen of plastic.
- 5) Elk ander gebruik dan beschreven in het hoofdstuk "Beoogd gebruik" wordt beschouwd als redelijkerwijs te voorzien misbruik.
- 6) Personen die dit apparaat gebruiken moeten: de instructies hebben gelezen en begrepen, in het bijzonder het hoofdstuk Veiligheid.
- 7) De volgende personen mogen het apparaat niet gebruiken:

- a) Kinderen.
- b) Personen met verminderde fysieke, zintuiglijke of mentale capaciteiten.
- c) Personen met een gebrek aan ervaring en kennis.
- d) Personen die de instructies niet kennen.

2.3 OMVANG VAN DE LEVERING

Inbegrepen in de koffer:

- 1. Elektrische snoeischaar (1pc)
- 2. Lithium batterij 2Ah (2st)
- 3. Batterijlader (1pc)
- 4. Gereedschapsset (1set)

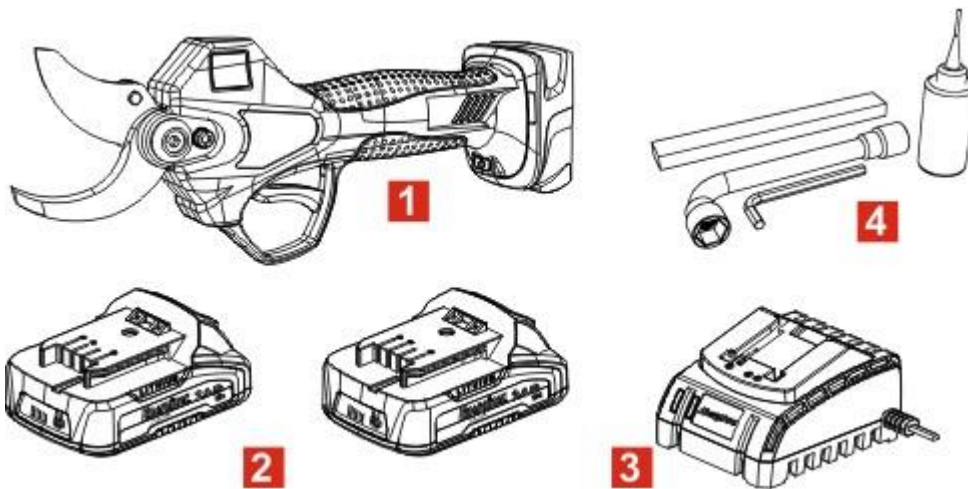

3. OPERATIE

3.1 OPLADEN VAN DE ACCU

⚠ BELANGRIJK: De accu is in de fabriek niet volledig opgeladen. Lees grondig alle veiligheidsinstructies voordat u ze probeert op te laden.

⚠ BELANGRIJK: De accu is in de fabriek niet volledig opgeladen. Lees grondig alle veiligheidsinstructies voordat u ze probeert op te laden.

- 8) Om er zeker van te zijn dat de lader die u gebruikt geschikt is voor de accu.
- 9) Steek de lader in een 220-240V~, 50-60Hz stopcontact. Het indicatielampje (7) wordt rood om aan te geven dat de stroom is aangesloten.
- 10) Plaats de batterij(10) in de gleuf van de lader(8). Zorg ervoor dat het contact met de lader correct is.
- 11) Het indicatielampje (7) wordt groen en knippert tijdens het opladen.
- 12) Wanneer volledig opgeladen Het indicatielampje (7) wordt groen.
- 13) Controleer de lader en de accu regelmatig terwijl deze zijn aangesloten.
- 14) Haal de lader uit het stopcontact en koppel hem los van de accu als u klaar bent.
- 15) Laat de accu volledig afkoelen voordat u hem gebruikt.
- 16) Bewaar de oplader en de accu binnenshuis, buiten bereik van kinderen.

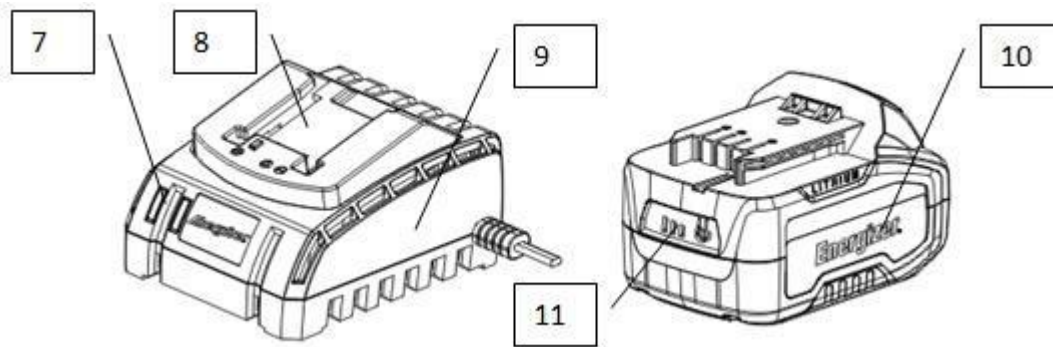

! OPMERKING: Als de batterij niet goed past, maak hem dan los en controleer of de batterij het juiste model is voor deze lader zoals aangegeven op de specificatietabel. Laad geen andere accu of een accu die niet goed op de lader past.

! OPMERKING: Als de batterij heet is na voortdurend gebruik in het gereedschap, laat hem dan afkoelen tot kamertemperatuur voordat u hem oplaadt. Dit verlengt de levensduur van uw batterijen.

OPMERKING: Gebruik uw duim of vingers om de ontgrendelingsknop van de batterij in te drukken en trek de batterij tegelijkertijd los.

3.2 INDICATOR VAN DE BATTERIJCAPACITEIT (10)

Er zijn indicatoren voor de accucapaciteit op de accu; u kunt de status van de accu controleren door op de knop te drukken. Voordat u de machine gebruikt, drukt u op de knop om te controleren of de batterij vol genoeg is om goed te werken.

3.3 PLAATSEN EN VERWIJDEREN VAN DE BATTERIJ

! WAARSCHUWING: Zorg ervoor dat de boor is uitgeschakeld met de draairichtingschakelaar in de middelste stand voordat u aanpassingen maakt.

- 1) Verwijder de batterij: druk de batterijontgrendeling in en trek tegelijkertijd de batterij los.
- 2) De batterij plaatsen: druk de batterij op de contacten van het apparaat.

3.4 INSTELLING

- 1) Steek de batterij in de voedingsaansluiting van de snoeischaar.
- 2) Druk lichtjes op de stroomschakelaar(4) om hem aan te zetten.
- 3) Dubbelklik op de trekker, de snoeimessen gaan automatisch open.
- 4) Normaal snoeien: druk op de trekker om de messen te sluiten en laat de trekker los om de messen te openen.
- 5) Blad sluiten: blijf de trekker indrukken, een zoem betekent dat het blad gesloten blijft.
- 6) Om te zien of de snoeischaar goed werkt, drukt u vóór gebruik de trekker in om te sluiten en laat u de trekker los om de messen te openen zonder iets af te snijden. Herhaal dit een paar keer.

3.5 FOUT TIPS

Zoemergeluid	Storing	Oplossingsmethode
Frequentie Tijden		
2	Communicatie abnormaal	Controleer of de kabelconnector van elk onderdeel losse
4	Faseverlies van de motor	Stuur naar plaatselijke dealer voor reparatie
Zoemer klinkt continu	Veiligheidswaarschuwing	Controleer of het lichaam de blad
Het indicatielampje is constant rood	batterijcapaciteit storing	controleer of de batterijcapaciteit laag is

3.6 ANTI-SNIJ HAND FUNCTIE BESCHRIJVING

- 1) Nadat de schaar is ingeschakeld, is de anti-snijhandfunctie standaard ingeschakeld. Wanneer de andere hand van de bediener het blad aanraakt, wordt een stroomlus gevormd, geeft de zoemer voortdurend een pieptoon en stopt de schaar met werken.
- 2) Houd de trekker 5 seconden lang ingedrukt en hoor de zoemer twee keer, de anti-snijhandfunctie is uitgeschakeld, de schaar kan blijven werken, maar de anti-snijhandfunctie is verloren gegaan.
- 3) Nadat de anti-snijhandfunctie is uitgeschakeld, houdt u de trekker opnieuw ingedrukt en hoort u tweemaal de zoemer, waarna de anti-snijhandfunctie weer kan worden ingeschakeld.
- 4) Nadat de schaar is uitgezet en weer aangezet, is de anti-knipfunctie standaard ingeschakeld.

⚠️ Opmerking: Wanneer u een snoeischaar gebruikt, is de oorspronkelijke bedoeling van de anti-snijhandfunctie

is een extra bescherming voor de bediener om het optreden van verwondingen door ongevallen te verminderen, maar het is niet uitgesloten dat het zal falen en de beschermingsfunctie zal verliezen in geval van onjuiste bediening. Tijdens de bediening moet de bediener altijd voorzichtig te werk gaan om te voorkomen dat zijn vingers in de buurt komen van het werkgebied van het blad, om onopzettelijk letsel te voorkomen.

3.7 VOORZORGSMATREGELEN BIJ GEBRUIK

- 1) Snij geen takken verder dan de aangegeven diameter, snij geen harde voorwerpen zoals metalen, steen of andere niet-plantaardige materialen. Als de messen versleten of beschadigd zijn, dient u de messen te vervangen.
- 2) Houd de snoeischaar schoon, gebruik een schone doek om de snoeischaar, de accu en de oplader schoon te maken (gebruik geen schuurmiddel of reinigingsmiddel met oplosmiddelen), gebruik een zachte borstel of een droge doek om het stof van de snoeischaarkop te verwijderen.
- 3) Dompel de snoeischaar, accu of oplader niet onder in een vloeistof.
- 4) Volg de instructies voor correct gebruik van de snoeischaar, gebruik de snoeischaar niet als het gereedschap zelf, de batterij of de oplader beschadigd is.
- 5) Gebruik de snoeischaar niet als deze niet goed kan werken of niet goed kan worden uitgeschakeld. Het is gevaarlijk om de snoeischaar te gebruiken als het apparaat niet goed

werkt of uitschakelt.

- 6) Zorg ervoor dat de snoeischaar is uitgeschakeld tijdens het afstellen, verwisselen van accessoires of opbergen. Deze beschermingsmaatregel is bedoeld om het risico van onbedoelde activering van de snoeischaar te beperken.
- 7) Zorg ervoor dat de messen gesloten zijn wanneer u ze niet gebruikt, bewaar de snoeischaar buiten het bereik van KINDEREN, laat niemand die niet vertrouwd is met de snoeischaar toe.

bediening of instructie om de snoeischaar te gebruiken, is het gevaarlijk de snoeischaar te gebruiken zonder de juiste opleiding en kennis.

- 8) Bij het gebruik van de snoeischaar moeten de instructies in deze handleiding en de gebruiksmethoden worden nageleefd en moet rekening worden gehouden met de werkomgeving en de aard van het werk. Het gebruik van de snoeischaar buiten de aangegeven mogelijkheden en specificaties is gevaarlijk.
- 9) Verwijder na elk gebruik al het vuil van de bewegende en vaste messen, breng daarna smeermiddel aan op de meszijde waar zowel het bewegende als het vaste mes contact maken. Zo blijven de messen in goede staat en wordt de weerstand tijdens het gebruik verminderd, waardoor de snoeier en het mes langer meegaan.

4. ONDERHOUD & REINIGING

4.1 ONDERHOUD

Activiteiten die vereist zijn voordat met het onderhoud wordt begonnen **Waarschuwing voor elektrische spanning**

Raak de netstekker of de batterij niet aan met natte of vochtige handen.

- Schakel het apparaat uit.
- Laat het apparaat volledig afkoelen.
- Verwijder de batterij uit het apparaat.

Onderhoudswerkzaamheden waarbij de behuizing moet worden geopend, mogen alleen worden uitgevoerd door geautoriseerde vakbedrijven of door SWAP.

Opmerkingen over het onderhoud

- Houd het blad scherp en vrij van roest door het regelmatig te controleren en in te vetten met geschikt vet of penetratieolie.

Binnenin het apparaat zijn er geen onderdelen die door de gebruiker moeten worden onderhouden of gesmeerd.

Veiligheidstekens en -etiketten op het apparaat

Controleer regelmatig de op het apparaat aangebrachte veiligheidsborden en etiketten. Vervang onleesbare veiligheidsborden!

Veiligheidstekens op de batterij en de lader

Controleer regelmatig de veiligheidsborden die op de accu en de lader zijn aangebracht. Vervang onleesbare veiligheidsborden!

4.2 SCHOONMAKEN

Het apparaat moet voor en na elk gebruik worden gereinigd.

Waarschuwing voor elektrische spanning

Er bestaat gevaar voor kortsluiting doordat vloeistoffen de behuizing binnendringen! Dompel het apparaat en de accessoires niet onder in water.

Zorg ervoor dat er geen water of andere vloeistoffen in de behuizing kunnen komen.

- Reinig het apparaat met een zachte, vochtige en pluisvrije doek. Zorg ervoor dat er geen vocht in de behuizing komt. Bescherm elektrische componenten tegen vocht. Gebruik geen agressieve

schoonmaakmiddelen zoals reinigingssprays, oplosmiddelen, schoonmaakmiddelen op alcoholbasis of schuurmiddelen om de doek te bevochtigen.

- Droog het apparaat af met een zachte, pluisvrije doek.
- Reinig de messen met een zachte borstel en smeer ze na elk gebruik in met universele oliespray.
- Houd de aansluitklemmen op het apparaat en de lader schoon.

4.3 BLADVERVANGING

Wanneer het bewegende mes het vaste mes niet meer over de gehele lengte kruist, of wanneer de snoeischaar na het slijpen geen zuivere snede meer kan maken, wordt aanbevolen het mes te vervangen aan de hand van de volgende stappen.

- 1) Voor de veiligheid moet u, voordat u het mes vervangt, ervoor zorgen dat de snoeischaar is uitgeschakeld en de voedingskabel is losgekoppeld van de accu.
- 2) Zie de onderstaande diagrammen voor de procedure om het blad te vervangen.
- 3) Maak het blad schoon na het vervangen, sluit de stroomkabel aan op de accu, zet de stroom aan om het blad te testen, sluit het blad af om de hele procedure te voltooien.

⚠️ Opmerking: Vaste en beweegbare messen kunnen afzonderlijk worden vervangen.

de opening van het vervangingsmes, zal de opening automatisch terugkeren naar de normale grootte tijdens het inschakelen nadat de vervanging van het mes is voltooid.

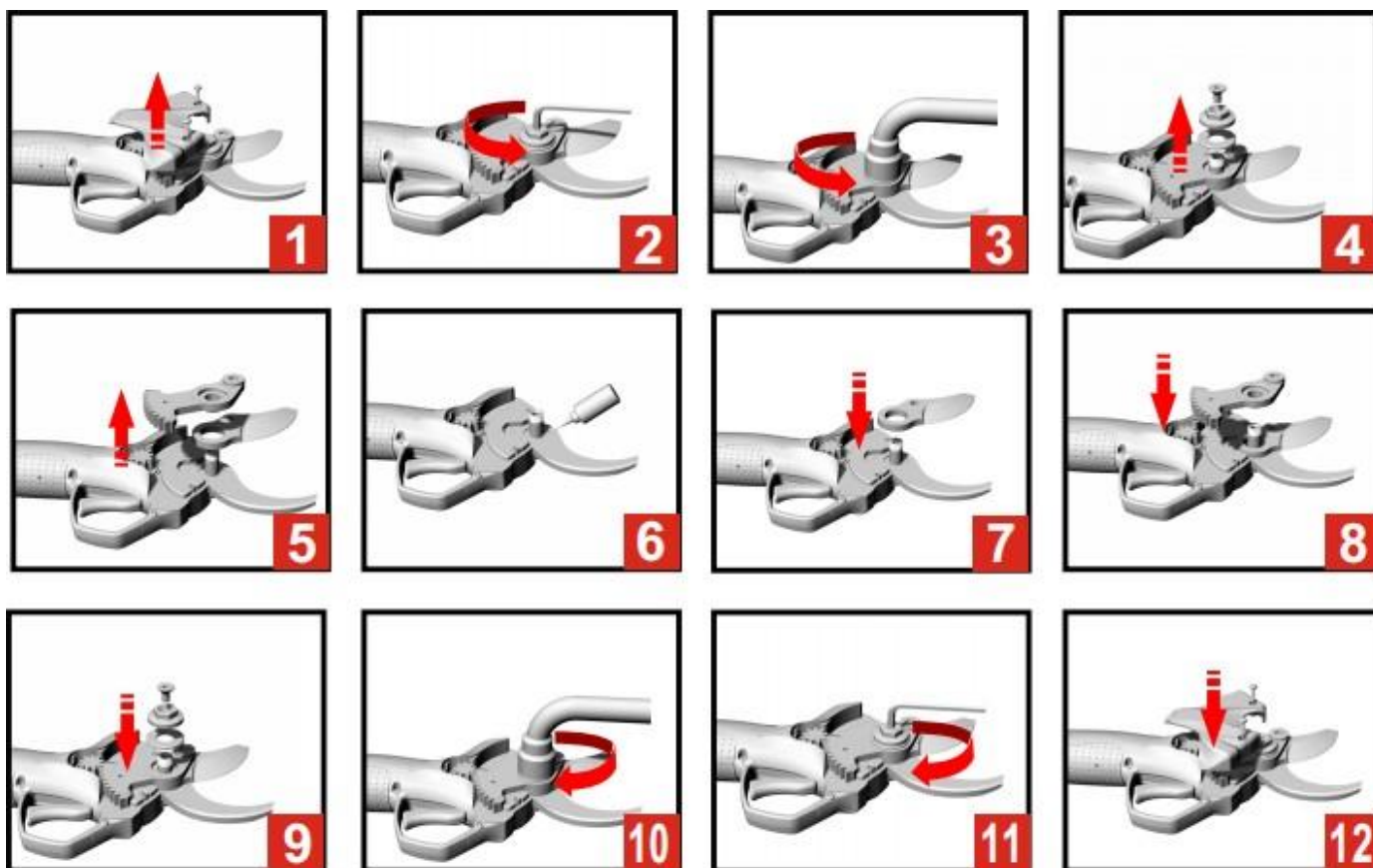

5. TECHNISCHE GEGEVENS

Nominale spanning	20V d.c.
Type motor	Borstelloos
Motorsnelheid	18000/min
Snijcapaciteit voor zachte takken	Ø35mm max.
Snijcapaciteit voor harde takken	Ø25 mm max.
Breedte van het blad	5cm
Materiaal blad	SK5
Soort bescherming	IPX0
Gewicht (zonder batterij)	0.955kg
Type batterij	EZB4A, 20V d.c. 4.0Ah, Lithium-ion
Type lader	EZCR20V-1, lader met VDE-stekker Ingang 220-240V~ 50-60Hz, 65W Uitgang 21V d.c., 2,5A
Geluidsdrukniveau	Max. LpA =68,6 dB(A), K= 3 dB(A)
Geluidsvermogen	Max. LwA =79,6 dB(A), K= 3 dB(A)
Gegarandeerd geluidsvermogen	83dB(A)
Trillingen $a_{h,AG}$	Max. $a_{h,AG} =1,14 \text{ m/s}^2$, K=1,5 m/s^2

INFORMATIE

- De opgegeven totale trillingswaarde is gemeten volgens een standaardtestmethode en kan worden gebruikt om het ene gereedschap met het andere te vergelijken.
- De opgegeven totale trillingswaarde kan ook worden gebruikt voor een voorlopige beoordeling van de blootstelling.



WAARSCHUWING!

- De trillingsemissie tijdens het werkelijke gebruik van het elektrische gereedschap kan verschillen van de opgegeven totale waarde, afhankelijk van de wijze waarop het gereedschap wordt gebruikt.
- Er moeten veiligheidsmaatregelen ter bescherming van de bediener worden vastgesteld die gebaseerd zijn op een schatting van de blootstelling in de feitelijke gebruiksomstandigheden (rekening houdend met alle delen van de gebruikscyclus, zoals de tijd dat het gereedschap is uitgeschakeld en de tijd dat het stationair draait, naast de trekker).
- Draag gehoorbescherming.

9. AFSCHRIJVING

Elektrische producten mogen niet samen met huishoudelijke producten worden weggegooid.



Volgens de Europese Richtlijn 2012/19/EU betreffende afgedankte elektrische en elektronische apparatuur en de omzetting daarvan in nationaal recht, moeten gebruikte elektrische producten apart worden ingezameld en afgevoerd naar daartoe bestemde inzamelpunten. Neem contact op met uw gemeente of dealer voor advies over recycling.

BATTERIJPAK



Li-ion

Dit product bevat Li-ion. Om de natuurlijke hulpbronnen te sparen, dient u de batterijen te recyclen of op de juiste manier weg te gooien. Lokale, staats- of federale wetten kunnen verbieden om Li-ion batterijen in het gewone afval te gooien. Raadpleeg uw lokale afvalautoriteit voor informatie over beschikbare recycling- en/of verwijderingsopties.

7. VERKLARING VAN OVEREENSTEMMING



BUILDER SAS

32, rue Aristide Bergès - ZI 31270 Cugnaux - Frankrijk, verklaart

dat, Product: DRAADLOZE PRUNNER

Handelsmerk:

ENERGIZER Model:

EZ20VST35C-2B2A

Serienummer: 20220513511-20220513860

in overeenstemming is met de essentiële eisen en andere relevante bepalingen van de toepasselijke Europese richtlijnen, gebaseerd op de toepassing van Europese geharmoniseerde normen. Elke ongeoorloofde wijziging van het apparaat maakt deze verklaring ongeldig.

Europese richtlijnen (inclusief, indien van toepassing, de wijzigingen daarvan tot de datum van ondertekening); Rohs richtlijn 2011/65/EU + (EU) 2015/863

2014/30/EU; 2006/42/EG

LVD-richtlijn 2014/35/UE

Europese geharmoniseerde

normen EN 62841-1: 2015

EN ISO 12100:2010

EN 55014-1:2017+A11:2020

EN 55014-2:2015

EN IEC 61000-3-2:2019

EN 61000-3-3:2013+A1:2019

EN 60335-1:2012+A11:2014+A13:2017+A1:2019+A14:2019+A2:2019

EN 60335-2-29: 2004+A2:2010+A11:2018

EN 62233:2008

Cugnaux, 23/05/2022

Philippe MARIE / PDG

Verantwoordelijke voor het technisch dossier: De heer Olivier Patriarca

8. GARANTIE

Energizer[®]

GARANTIE

De fabrikant garandeert het product tegen materiaal- en fabricagefouten gedurende een periode van 2 jaar vanaf de datum van de oorspronkelijke aankoop. De garantie geldt alleen als het product voor huishoudelijk gebruik is bestemd. De garantie geldt niet voor defecten als gevolg van normale slijtage.

De fabrikant stemt ermee in om onderdelen die door de aangewezen distributeur als defect zijn aangemerkt, te vervangen. De fabrikant is niet verantwoordelijk voor de gehele of gedeeltelijke vervanging van de machine en/of de daaruit voortvloeiende schade.

De garantie dekt geen storingen als gevolg van:

- onvoldoende onderhoud.
- abnormale montage, afstelling of werking van het product.
- onderdelen die aan normale slijtage onderhevig zijn.

De garantie geldt niet voor:

- verzend- en verpakingskosten.
- het gereedschap gebruiken voor een ander doel dan waarvoor het is ontworpen.
- het gebruik en onderhoud van de machine op een manier die niet in de gebruikershandleiding staat beschreven.

Wegens ons beleid van voortdurende productverbetering behouden wij ons het recht voor specificaties te wijzigen of aan te passen zonder voorafgaande kennisgeving. Bijgevolg kan het product afwijken van de informatie die erin is vevat, maar een wijziging zal zonder kennisgeving worden doorgevoerd indien deze wordt erkend als een verbetering van de voorgaande eigenschap.

LEES DE HANDLEIDING ZORGVULDIG DOOR VOORDAT U HET APPARAAT GEBRUIKT.

Vermeld bij het bestellen van reserveonderdelen het onderdeelnummer of de code, deze vindt u in de onderdelenlijst in deze handleiding. Bewaar de aankoopbon; zonder deze is de garantie ongeldig. Om u te helpen met uw product, nodigen wij u uit om telefonisch of via onze website contact met ons op te nemen:

- **+33 (0)9.70.75.30.30**

• **<https://services.swap-europe.com/contact>**

U moet een "ticket" aanmaken via het webplatform.

- Registreer of maak een account aan.
- Vermeld de referentie van het gereedschap.
- Kies het onderwerp van uw verzoek.
- Beschrijf uw probleem.
- Voeg deze bestanden bij: factuur of kassabon, foto van het identificatieplaatje (serienummer), foto van het onderdeel dat u nodig hebt (bijvoorbeeld: pinnen op de transformatorstekker die gebroken zijn).



9. PRODUCTSTORING

WAT MOET IK DOEN ALS MIJN MACHINE KAPOT GAAT?

Als u uw product in een winkel heeft gekocht:

- a) Leeg de brandstoftank als uw product er een heeft.
- b) Zorg ervoor dat uw machine compleet is met alle meegeleverde accessoires, en schoon! Als dit niet het geval is, zal de reparateur de machine weigeren.

Ga naar de winkel met de complete machine en met de kassabon of factuur.

Als je je product op een website hebt gekocht:

- a) Leeg de brandstoftank als uw product er een heeft.
- b) Zorg ervoor dat uw machine compleet is met alle meegeleverde accessoires, en schoon! Als dit niet het geval is, zal de reparateur de machine weigeren.
- c) Maak een SWAP-Europe serviceticket aan op de site: <https://services.swap-europe.com> Bij het maken van de aanvraag op SWAP-Europe moet u de factuur en de foto van het typeplaatje (serienummer) bijvoegen.
- d) Neem contact op met het reparatiestation om er zeker van te zijn dat het beschikbaar is voordat u de machine afgeeft.

Ga naar het reparatiestation met de complete machine verpakt, vergezeld van de aankoopfactuur en het ondersteuningsformulier van het station dat kan worden gedownload nadat de serviceaanvraag is ingevuld op de site van SWAP-Europe.

Voor machines met een defecte motor van de fabrikanten BRIGGS & STRATTON, HONDA en RATO.

Reparaties worden uitgevoerd door erkende motorfabrikanten van deze fabrikanten, zie hun site:

- <http://www.briggsandstratton.com/eu/fr>
- <http://www.honda-engines-eu.com/fr/service-network-page;jsessionid=5EE8456CF39CD572AA2AEEDFD290CDAE>
- <https://www.rato-europe.com/it/service-network>

Bewaar uw originele verpakking om uw machine na verkoop te kunnen retourneren of verpak uw machine met een soortgelijke kartonnen doos met dezelfde afmetingen.

Voor elke vraag over onze dienst na verkoop kunt u een aanvraag indienen op onze website <https://services.swap-europe.com>.

Onze hotline blijft bereikbaar op +33 (9) 70 75 30 30.



10. UITSLUITING VAN GARANTIE

DE GARANTIE DEKT NIET:

- Opstarten en instellen van het product.
- Schade als gevolg van normale slijtage van het product.
- Schade als gevolg van onjuist gebruik van het product.
- Schade als gevolg van montage of ingebruikname die niet in overeenstemming is met de gebruikershandleiding.
- Storingen met betrekking tot de carburatie na 90 dagen en vervuiling van carburateurs.
- Periodieke en standaard onderhoudsbeurten.
- Acties van wijziging en demontage die rechtstreeks de garantie doen vervallen.
- Producten waarvan de oorspronkelijke authenticatiemarkering (merk, serienummer) is aangetast, gewijzigd of teruggetrokken.
- Vervanging van verbruiksgoederen.
- Het gebruik van niet-originele onderdelen.
- Breuk van onderdelen als gevolg van schokken of projecties.
- Accessoires storingen.
- Defecten en hun gevolgen die verband houden met een externe oorzaak.
- Verlies van onderdelen en verlies door onvoldoende schroeven.
- Snijdende onderdelen en eventuele schade door het loskomen van onderdelen.
- Overbelasting of oververhitting.
- Slechte kwaliteit van de voeding: defecte spanning, spanningsfout, enz.
- Schade als gevolg van het niet kunnen genieten van het product gedurende de reparatieperiode en meer in het algemeen de kosten in verband met de immobilisatie van het product.
- De kosten van een second opinion vastgesteld door een derde partij na een schatting door een SWAP-Europe reparatiestation.
- Het gebruik van een product dat een defect of een breuk zou vertonen die niet onmiddellijk werd gemeld en/of hersteld met de diensten van SWAP-Europe.
- Verslechtering door vervoer en opslag*.
- Lanceerders na 90 dagen.
- Olie, benzine, vet.
- Schade als gevolg van het gebruik van niet-conforme brandstoffen of smeermiddelen.

* In overeenstemming met de vervoerswetgeving moet schade in verband met het vervoer binnen 48 uur aan de vervoerders worden gemeld.
uur na vaststelling per aangetekende brief met ontvangstbevestiging. Dit document is een aanvulling op uw aankondiging, een niet-limitatieve lijst.

Attentie: Alle bestellingen moeten worden gecontroleerd in aanwezigheid van de bezorger. In geval van weigering door de bezorger moet u de levering gewoon weigeren en uw weigering melden.

Herinnering: De reserves sluiten de kennisgeving per aangetekende brief met ontvangstbevestiging binnen 72 uur niet uit.

Informatie: Thermische apparaten moeten elk seizoen worden overwinterd (service beschikbaar op de site van SWAP-Europe). De batterijen moeten worden opgeladen voordat ze worden opgeborgen.

Energizer®